

2

Instalación de conversor hembra Full-Size en conector Prodigy

- 1** Retire la tapa protectora de la siguiente manera: (a) Gire la tuerca de cierre 45 grados en la dirección mostrada (b) tire de la tapa del conector Prodigy.

NOTA: Trabaje en una superficie limpia, evitando

ensuciar las superficies de contacto.

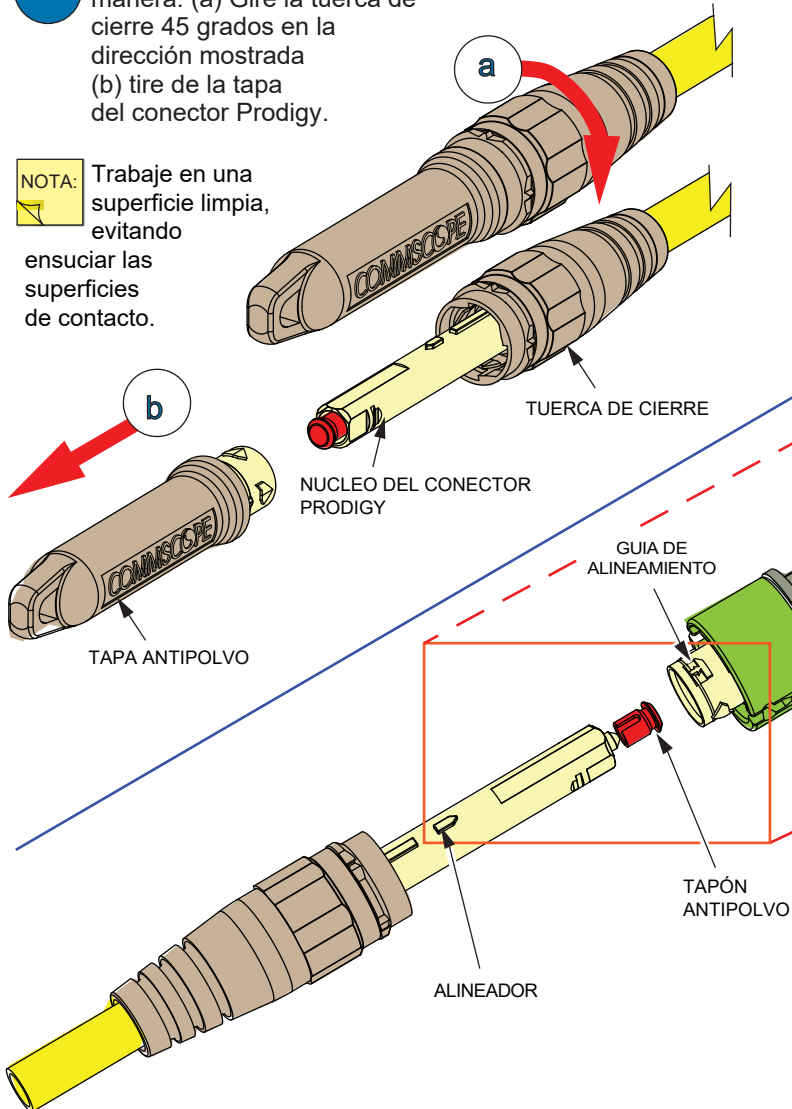

Instale el conversor hembra: (a) retire el tapón antipolvo rojo del conector Prodigy, (b) localice el conversor hembra, (c) sujete firmemente el cuerpo del conversor para evitar que se gire, (d) alinee el alineador del conector Prodigy con la guía de alineamiento del cuerpo del conversor, (e) inserte el conector hasta el fondo.

DETALLE DE ALINEAMIENTO

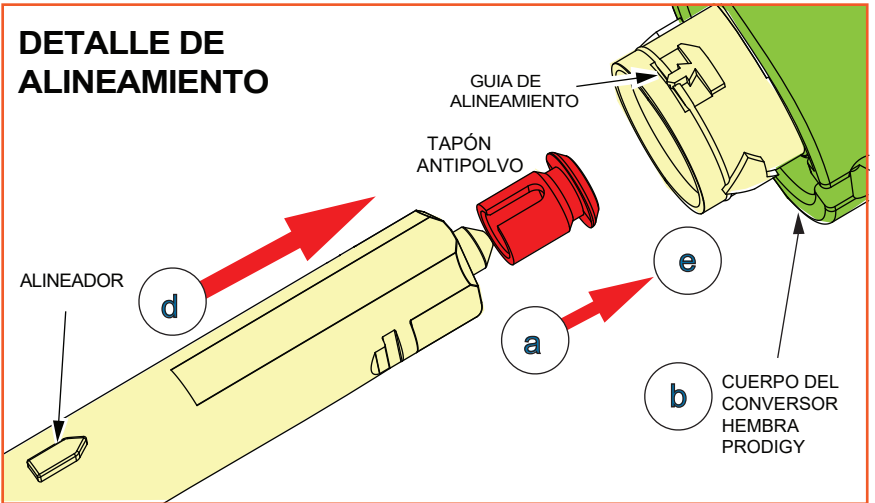

NOTA: Mantenga el conversor fijo mientras inserta el núcleo del conector en la entrada posterior del conversor, como se aprecia en el paso 2.

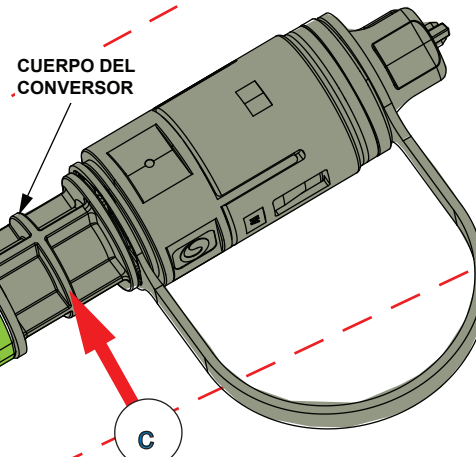

(f) Gire la tuerca de cierre 45° en la dirección mostrada hasta que encaje en su posición.

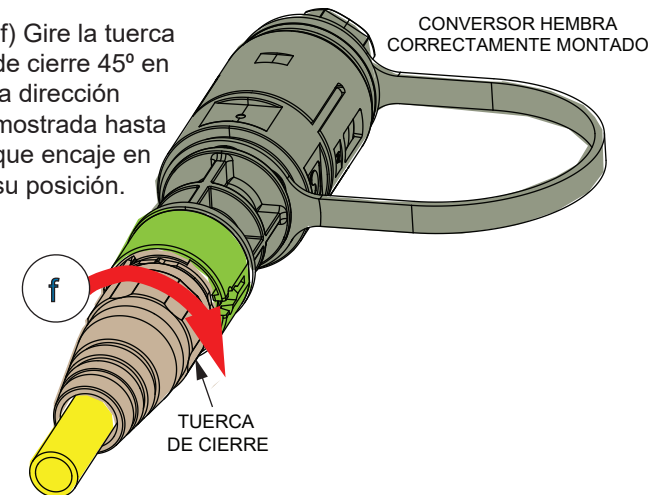

NOTA:

Los colores de las ilustraciones están atenuados

Extracción del conversor hembra Full-Size del conector Prodigy

- 1** Retire la tuerca de acoplamiento de la siguiente manera:
- Inserte el elemento plano de la tapa antipolvo en la marca de ruptura de la tuerca de acoplamiento, (b) gire el elemento plano de la tapa +90° en la dirección mostrada hasta romper la tuerca de acoplamiento, (c) si es necesario, repita la operación al otro lado de la tuerca de acoplamiento, (d) retire las dos partes de la tuerca de acoplamiento del conversor hembra.

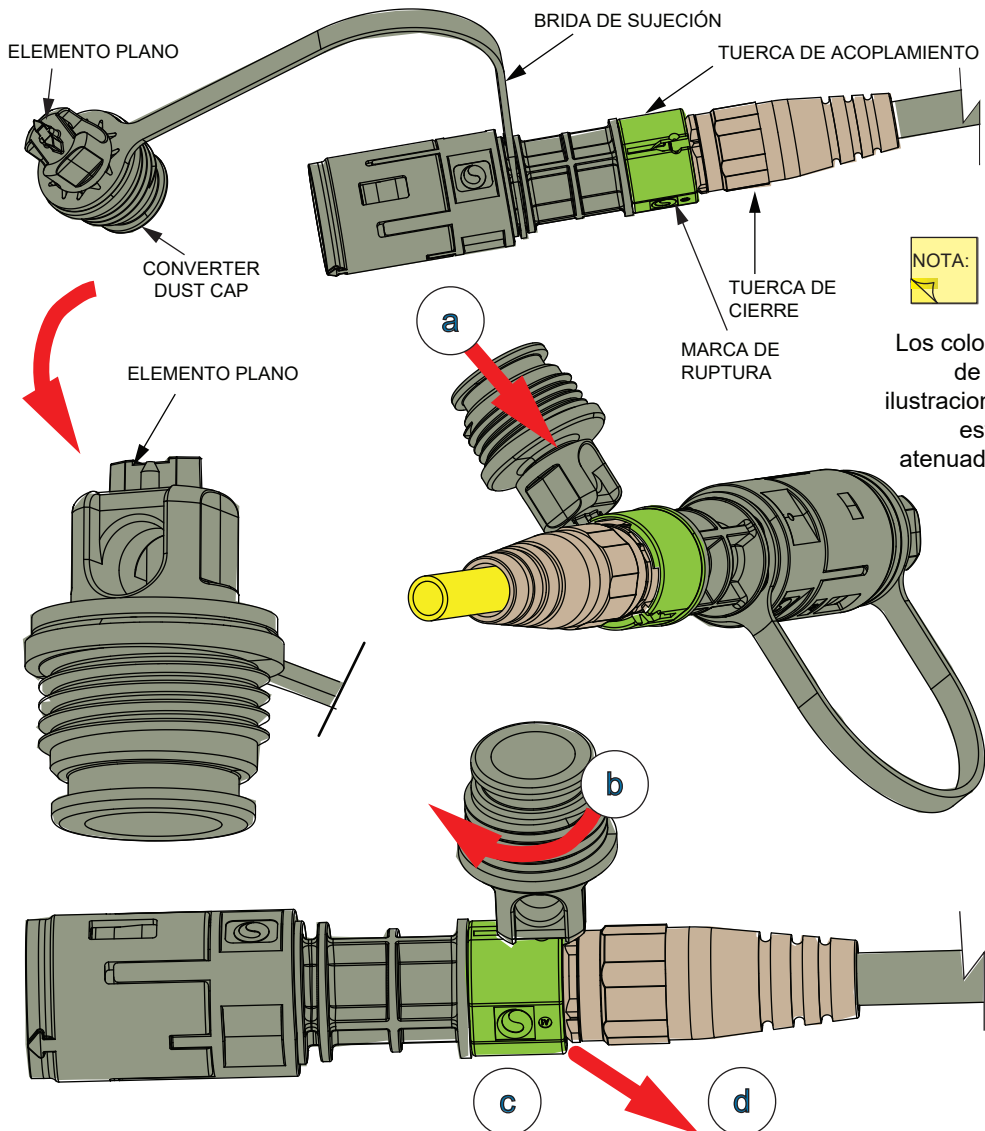

NOTA:

Los colores de las ilustraciones están atenuados.

- 2** Retire el conversor hembra de la siguiente manera: (a) Gire la tuerca de cierre 45° en la dirección mostrada para desbloquear el conector Prodigy del conversor hembra, (b) extraiga el conversor del conector Prodigy.

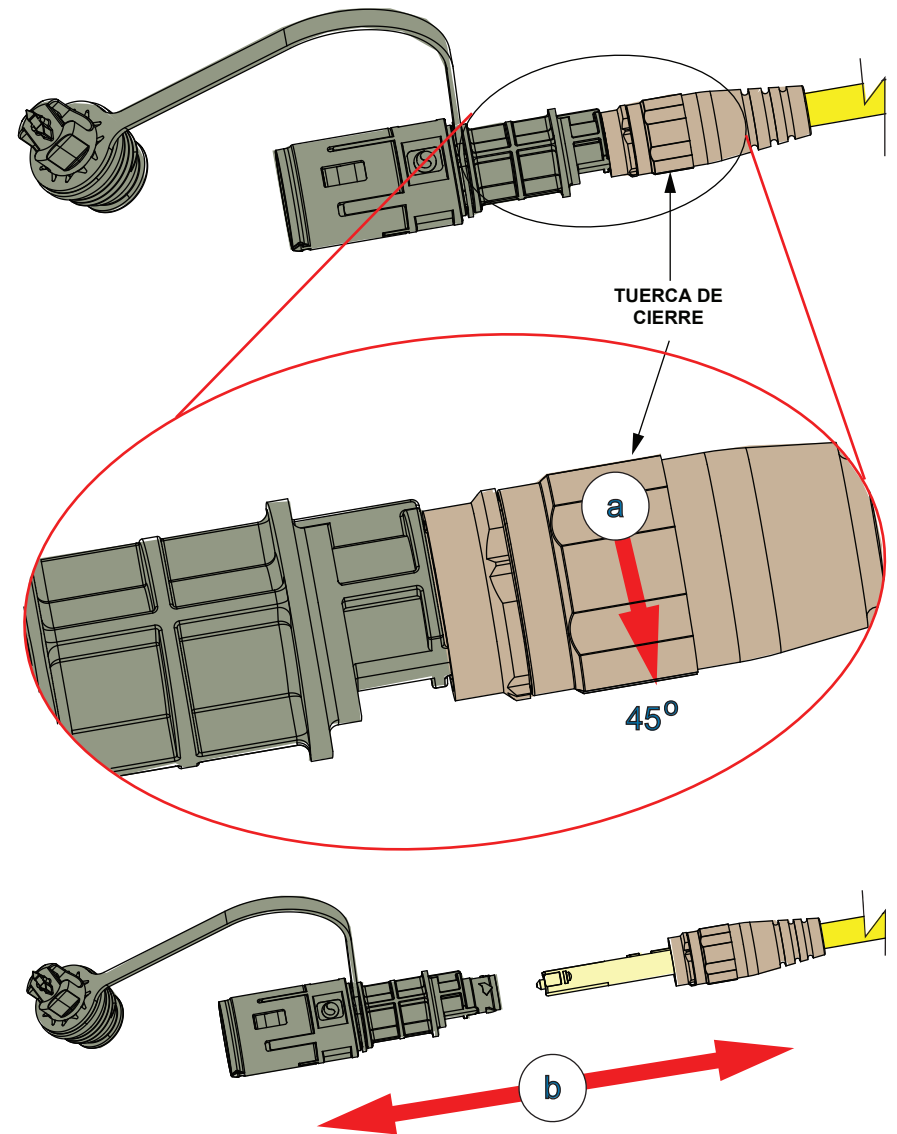

2

Instalación de conversor hembra Bayoneta en conector Prodigy

1 Retire la tapa protectora de la siguiente manera: (a) Gire la tuerca de cierre 45 grados en la dirección mostrada, (b) tire de la tapa del conector Prodigy.

NOTA: Trabaje en una superficie limpia, evitando ensuciar las superficies de contacto.

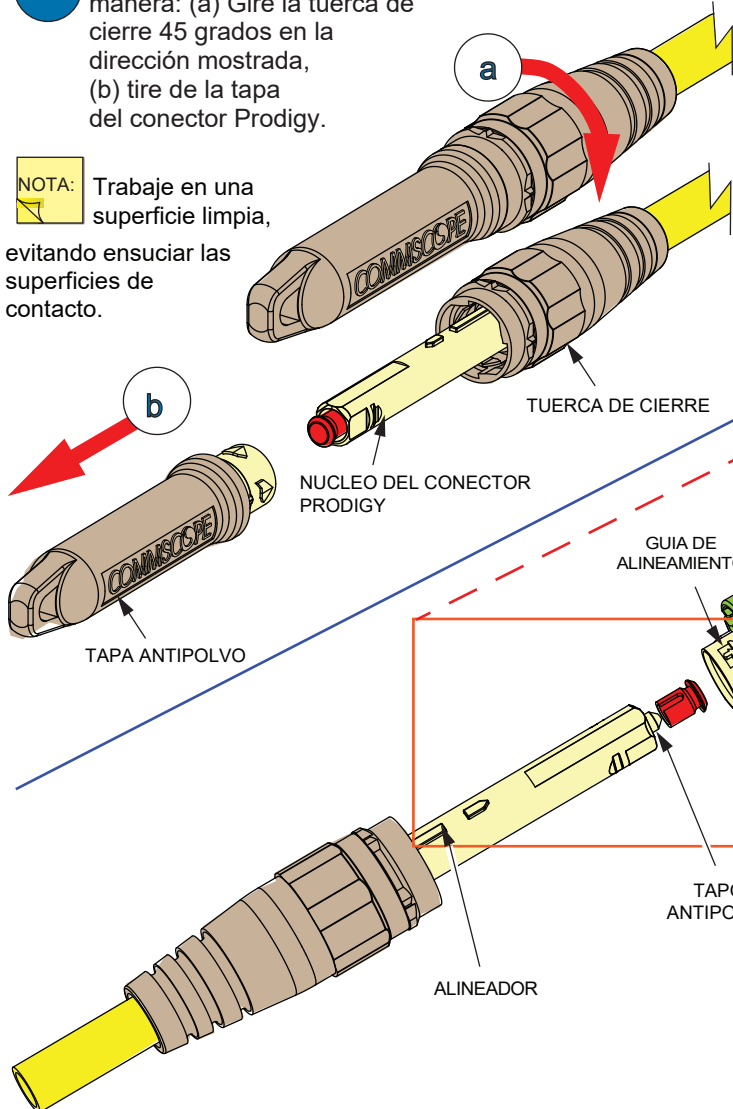

Instale el conversor hembra bayoneta: (a) retire el tapón antipolvo rojo del conector Prodigy, (b) localice el conversor hembra, (c) sujete firmemente el cuerpo del conversor para evitar que se gire, (d) alinee el alineador del conector Prodigy con la guía de alineamiento del cuerpo del conversor, (e) inserte el conector hasta el fondo.

DETALLE DE ALINEAMIENTO

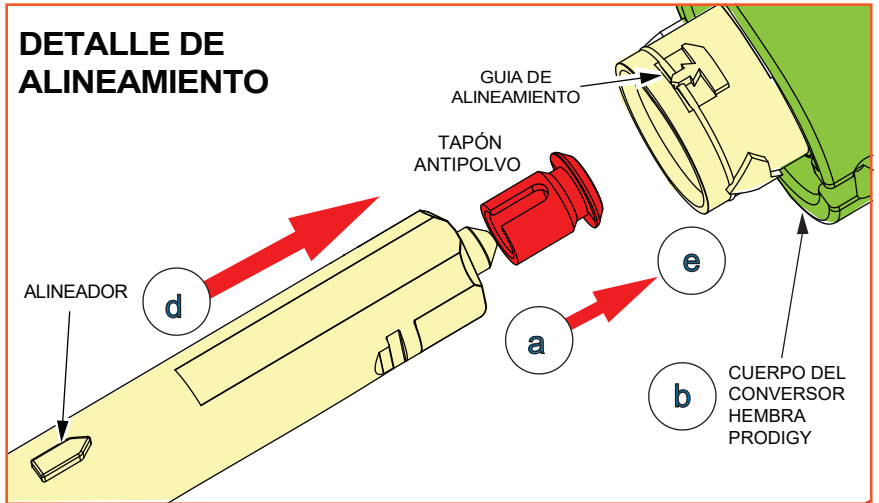

CUERPO DEL CONVERSOR

NOTA Mantenga el conversor fijo mientras inserta el núcleo del conector en la entrada posterior del conversor, como se aprecia en el paso 2.

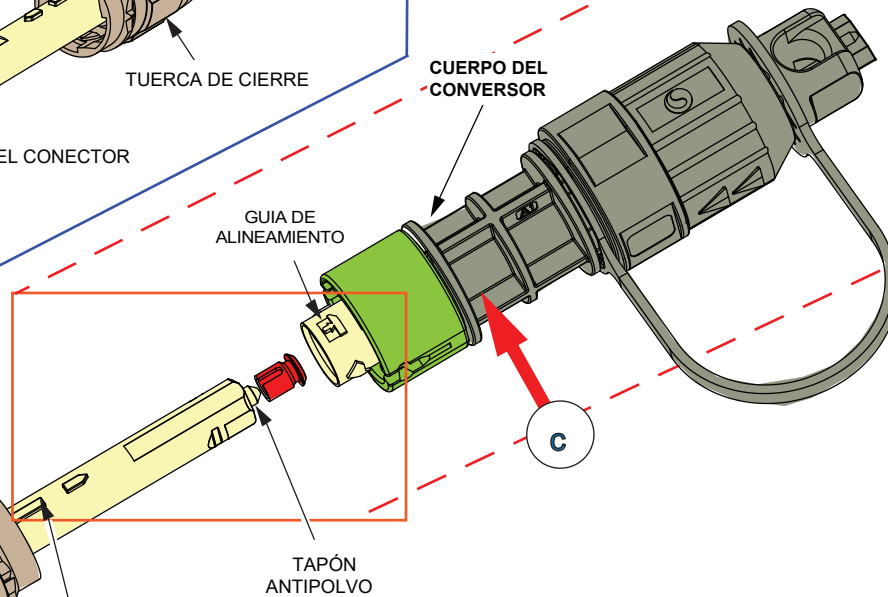

NOTA: Los colores de las ilustraciones están atenuados

(f) Gire la tuerca de cierre 45° en la dirección mostrada hasta que encaje en su posición.

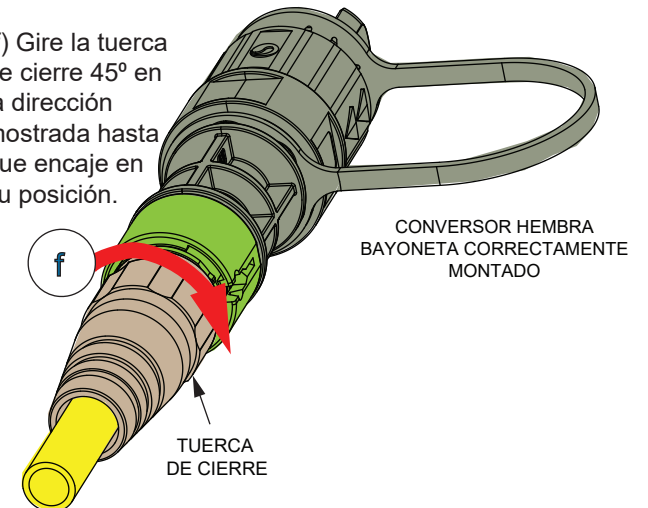

Extracción del conversor hembra Bayoneta del conector Prodigy

- 1** Retire la tuerca de acoplamiento de la siguiente manera:
- Inserte el elemento plano de la tapa antipolvo en la marca de ruptura de la tuerca de acoplamiento, (b) gire el elemento plano de la tapa +90° en la dirección mostrada hasta romper la tuerca de acoplamiento, (c) si es necesario, repita la operación al otro lado de la tuerca de acoplamiento, (d) retire las dos partes de la tuerca de acoplamiento del conversor hembra.

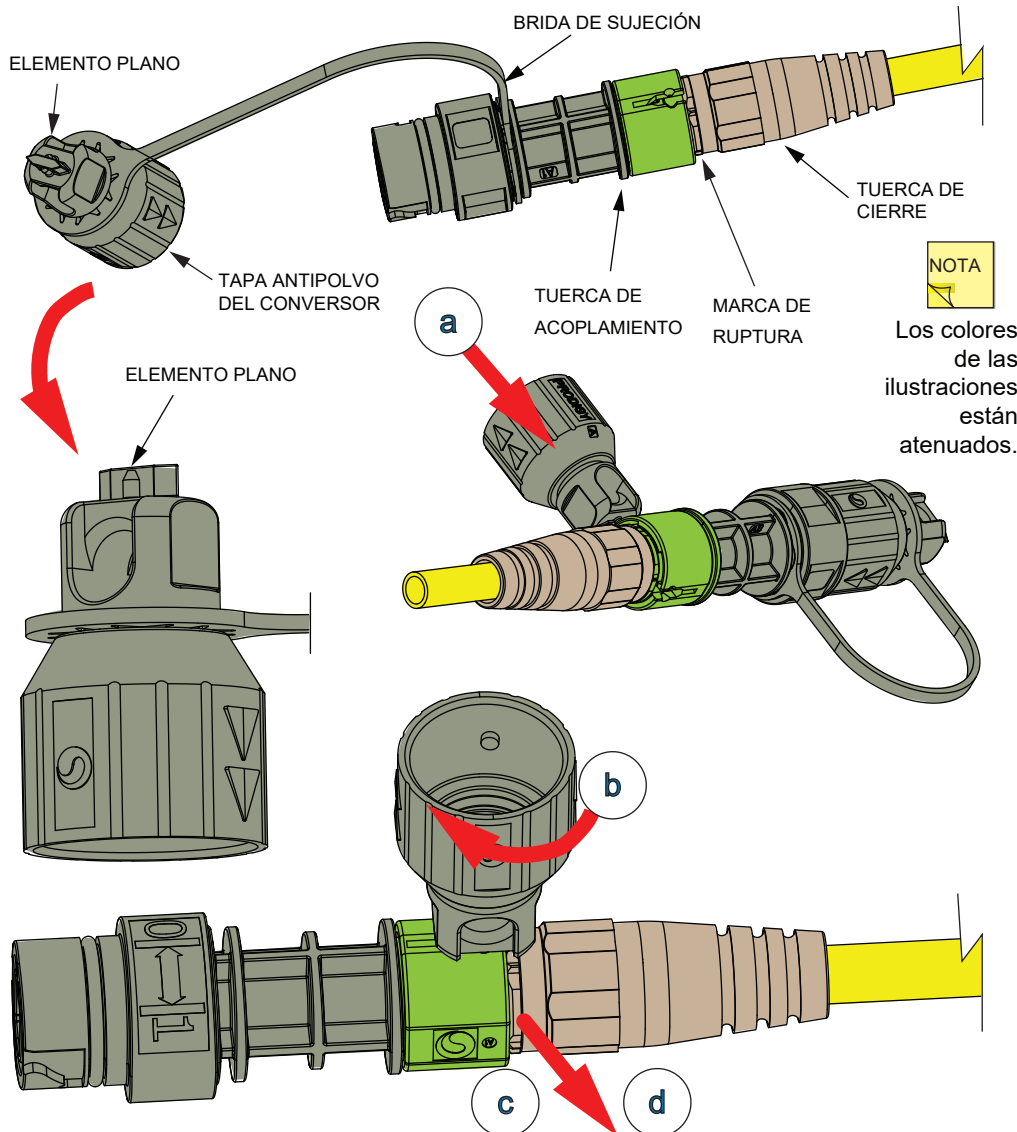

- 2** Retire el conversor hembra de la siguiente manera: (a) Gire la tuerca de cierre 45° en la dirección mostrada para desbloquear el conector Prodigy del conversor hembra, (b) extraiga el conversor del conector Prodigy.

